

AXLE BRACKETS Serie B

In diesem Sortiment gibt es vier Größen von kaltgewalzten Gußeisenschaltern ausgeführt mit Maschinenbohrungen, Radnaben und Montageflächen.

Auf einer Montageseite sind die Halterungen geschlitzt. Das ermöglicht die Fixierung der Halterung auf der vollen Seite, während die Achse noch seitlich positioniert werden kann. Erst durch Fixieren der geschlitzten Montageseite ist auch die Achse festgespannt.

Material: Gußeisen BS2789: 1985: 420/12.

Gewicht: B1 ~ 1,3 kg B2 ~ 2,3 kg B3 ~ 5,5 kg B4 ~ 10,2 kg

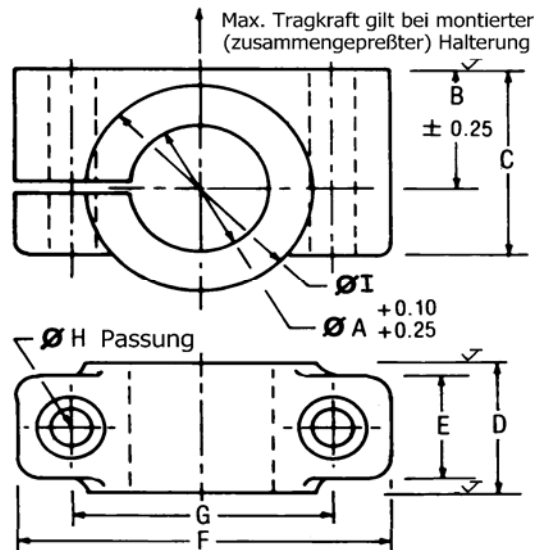
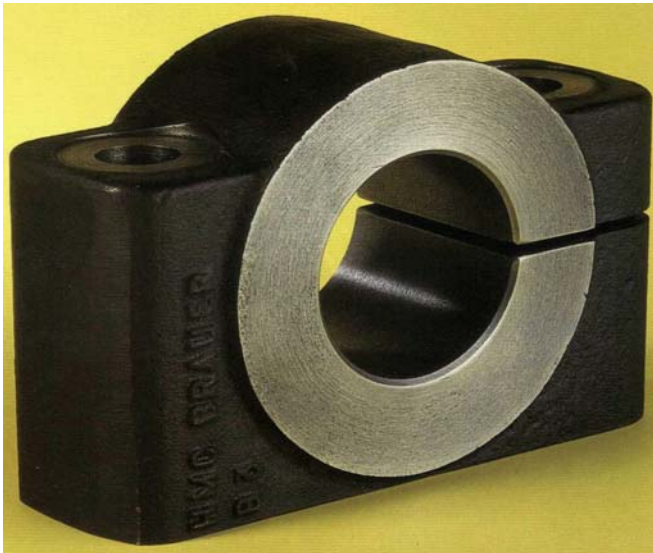

B1		Max. Tragkraft 3500 kg ⁽¹⁾							
A = Achs-DM	Art.Nr.	B	C	D	E	F	G	Ø H	Ø I
25	B1/25	35	55	40	30	105	70	12	60
30	B1/30								
35	B1/35								
40	B1/40								

B2		Max. Tragkraft 7000 kg ⁽¹⁾							
A = Achs-DM	Art.Nr.	B	C	D	E	F	G	Ø H	Ø I
45	B2/45	45	70	50	40	130	90	16	80
50	B2/50								

B3		Max. Tragkraft 12000 kg ⁽¹⁾							
A = Achs-DM	Art.Nr.	B	C	D	E	F	G	Ø H	Ø I
60	B3/60	60	95	65	55	170	120	20	110
70	B3/70								

B4		Max. Tragkraft 20000 kg ⁽¹⁾							
A = Achs-DM	Art.Nr.	B	C	D	E	F	G	Ø H	Ø I
75	B4/75	75	115	80	70	210	150	24	140
85	B4/85								

(1) Die max. Tragkraft gilt nur bei montierter (zusammengepreßter) Halterung.